

ひとわざ(一技)名: 多目的フィルターピン(ガス抜きピン)

1. 概要(200字目安)

成形時、鑄造時に製品に悪影響を与える金型内のガスを排出する為に開発しました。

特徴

- ・機械加工で製作の為、ピン径サイズ、穴径サイズ、穴数に自由度があります。
- ・材質がSUS(ステンレス)の為、錆びによる穴つまりが少なくなり、洗浄もし易くなりました。
- ・先端部(フィルター)を取り替えるタイプがあります。
- ・気体の他に液体を流すことも可能です。
- ・セパレータ、噴射ノズル等あらゆる分野に応用が可能です。

写真・図(要点説明)

穴径を10 μ mから150 μ mまで希望の設定が出来ます。
また、穴数を任意の数に設定する事も可能です。ガス抜き量を調整する事が出来ます。

先端をキャップ式で製作出来ます。
定期的に取り替えを行いたい場合に便利です。

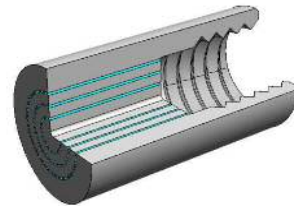
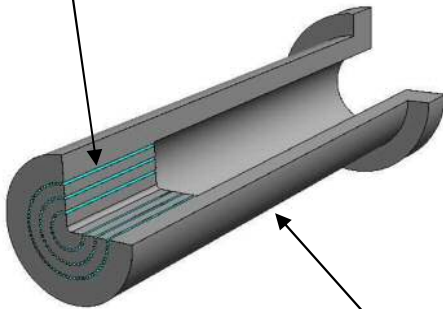

ピン径(外径)は最小 ϕ 1mmから選ぶことが出来ます。狭いスペースに設置する事が可能です。

2. 企業概況

会社名	株式会社 旭	代表者名	北澤 敏明
		窓口担当	松原 健作
事業内容	ダイカスト金型製造	URL	http://www.asahi-mold.co.jp
主要製品	ダイカスト金型/金型部品/3D設計、製作、モデリング		
住所	〒392-0131長野県諏訪市大字湖南5902-1		
電話/FAX	Tel.0266-58-5058/Fax0266-58-6825	E-mail	info@asahi-mold.co.jp
資本金(百万円)	10	設立年月日	昭和43年
		売上(百万円)	
		従業員数	12

特記事項 ・特許出願中

- ・汎用規格品から製作品までご要望にお応えします。
- ・セパレータ、噴射ノズル等あらゆる分野に応用が可能です。